

turbolava maxi

turbolava 2000



Инструкция по применению

Cimel s.r.l.

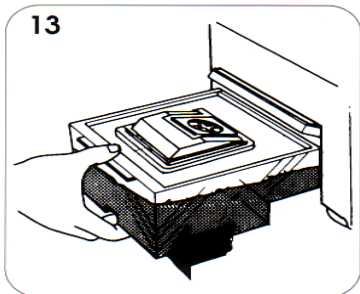
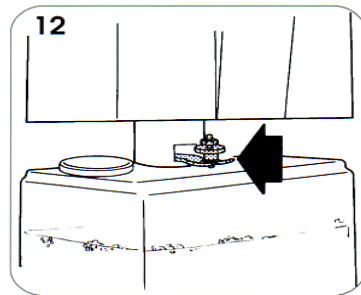
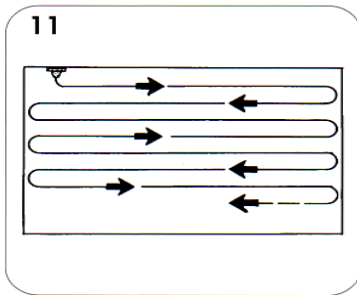
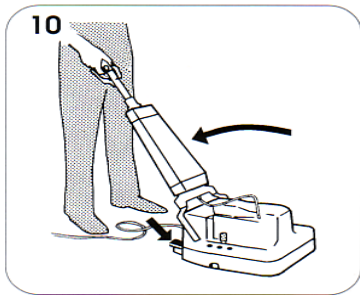
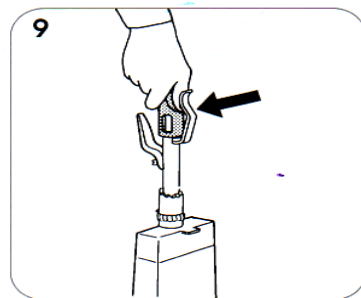
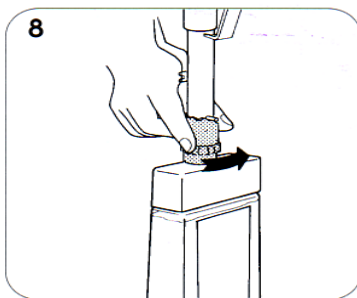
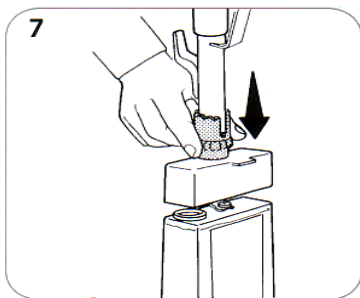
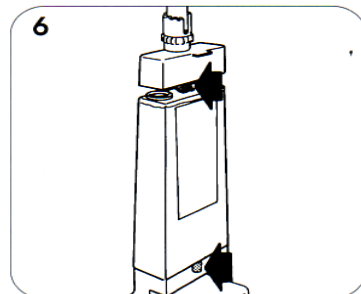
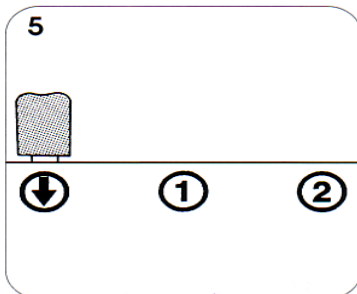
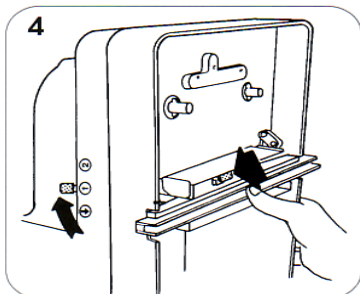
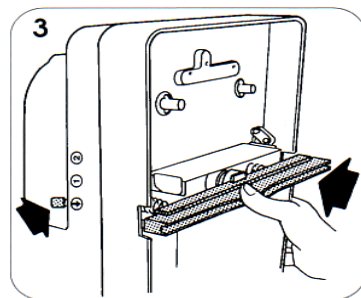
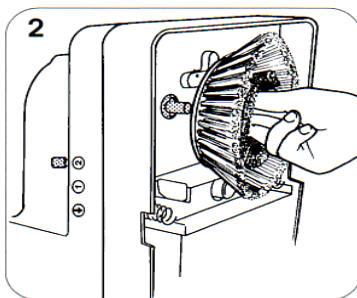
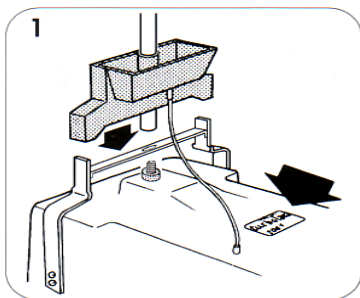

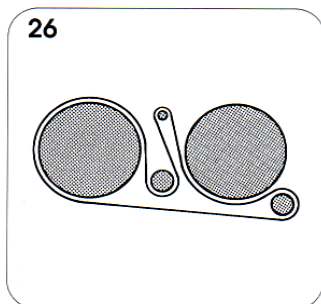
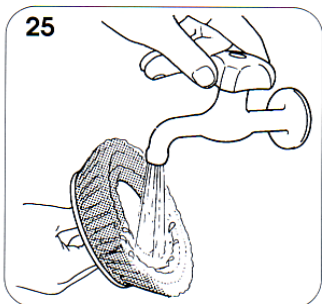
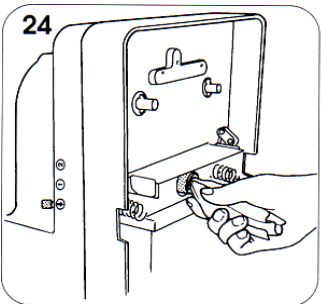
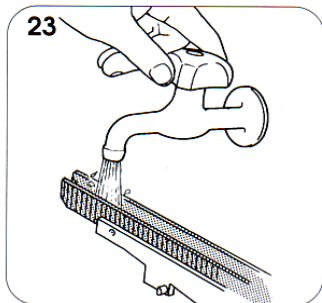
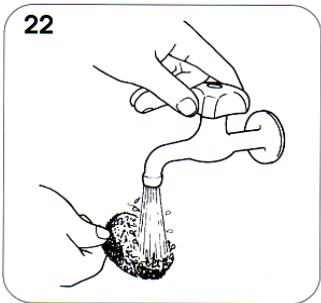
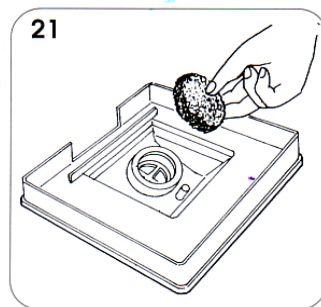
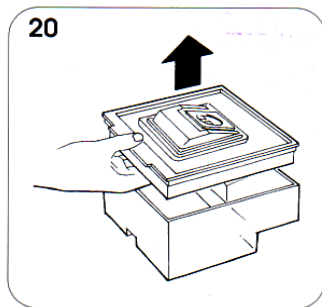
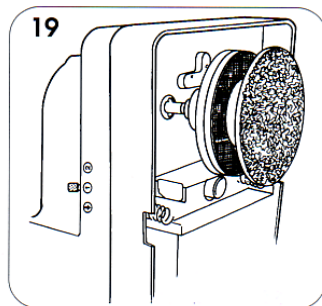
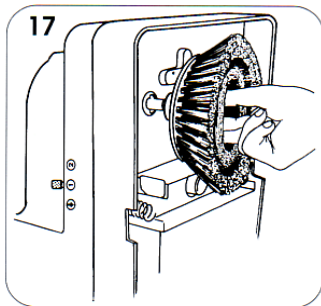
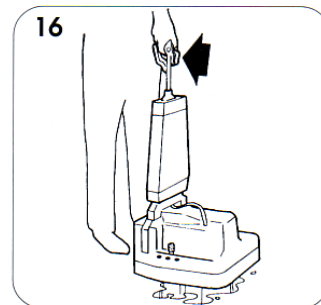
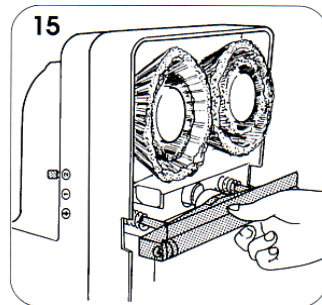
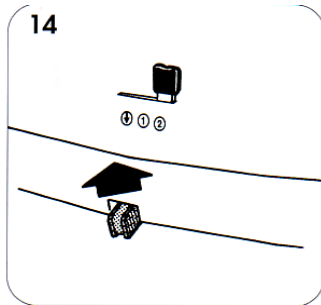



Советы по безопасности: !

- Следите за тем, чтобы напряжение машины и источника питания совпадали. **Машину можно подключать только через заземленную розетку.**
- При работе с машиной будьте осторожны; не повредите кабель.
- **Запрещается применять или собирать взрывоопасные и легковоспламеняющиеся вещества.**
- Внимание: перед чисткой машины, снятием баков для воды, стяжки или падов/щеток, убедитесь что машина не подключена к сети.
- Не переезжайте машиной кабель.
- CIMEL не несет ответственности за ущерб, причиненный имуществу или травмы людей, полученные вследствие неправильного использования машины.

Сборка машины:

Снимите упаковочный материал, прикрепите ручку к боковым креплениям и зафиксируйте при помощи винта с крылатой головкой в центре ручки (рис.1), присоедините шланг из ПВХ, подающий моющий раствор и установите трубку в верхней части ручки. Убедитесь, что ток и напряжение совпадают с указанными на корпусе (см. рис 1).

Инструкция по применению:

Мытье пола и смена воды

Перед началом работы удалите всю грязь с пола, затем:

- Установите 2 щетки (рис.2).
- Установите стяжку, установив рычаг, регулирующий высоту в позиции **↓** (рис.3), нажмите на стяжку и закрепите ее, переставив рычаг в позицию **1** (рис.4)
Позиция **1**- максимальное всасывание, позиция **2**- минимальное всасывание.
В позиции **↓** стяжка не опущена.
- Наполните бак для моющего средства чистой водой и моющим средством (не применяйте кислотные моющие средства), не заполняйте бак до краев; закрепите бак и присоедините рычаг к верхней части ручки (рис. 6-12).
- Закройте бак опустив ручку и закрутив крепежную гайку.
- Включите машину в сеть, нажмите рычаг справа и потяните на себя ручку управления чтобы завести машину (рис. 10)
- Начните чистку пола, обильно смачивайте пол регулируя поток соответствующим рычагом (рис. 9); двигайтесь в указанном на рисунке 11 направлении.

Машина осушает пол в процессе работы.

Если жидкости слишком мало или много, отрегулируйте клапан подачи жидкости (рис 12).

Грязная вода скапливается в баке для грязной воды сзади машины.

! Бак для грязной воды надо опорожнять до того, как он полностью загрузится (рис.13), чтобы избежать повреждения вентиляторов всасывающей системы.



Применение

Чистка грязных полов

Сильно загрязненные поверхности следует очищать в 2 этапа.

Действуйте в следующем порядке:

- Установите рычаг в позиции 2, чтобы стяжки не касались пола (рис 14).
- Мойте пол обильно смачивая моющим раствором (рис. 10).
- Установите рычаг в позиции 1, чтобы опустить естяжку и продолжайте мыть пол чистой водой.
Теперь машина собирает все остатки загрязнений и осушает пол.

Ежедневный уборка

Мойте пол с установленной в позиции 1 стяжкой. Машина эффективно моет и осушает пол.

Чистка ковров

Вам потребуется 2 щетинистые щетки с белыми дисками и стальная круглая стяжка.

Перед тем как чистить ковер, пропылесосьте его.

- Установите щетки для ковров (рис. 15).
- Замените резиновую стяжку на стальную (рис. 15) и установите в позиции 2.
- Наполните бак для моющего раствора водой и шампунем для образования пены во время чистки; в бак для грязной воды добавьте несколько капель противопеняющего средства.
- Чтобы избежать сильного трения из-за сухости щеток, а вследствие этого повреждений приводного ремня, дозируйте подачу раствора и намочите щетки до начала работы
- Начните чистить ковер, как указано в пункте «**Мытье пола**»; подождите несколько часов, чтобы ковер высох, при необходимости пропылесосьте, чтобы удалить сухую пену.

Полировка полов

При помощи этих машин можно нанести воск на любую поверхность.

- Нанесите вручную воск на сухой пол.
- Снимите с машины бак для грязной воды и всасывающие стяжки.
- Замените моющие щетки на более мягкие с черной щетиной.
- После обработки пола щеткой, замените щетки на падодержатели с белыми или желтыми падами (рис. 19) для достижения зеркального отражения.

Обслуживание машины

Чтобы Ваша машина служила дольше и эффективнее, следуйте следующим рекомендациям:

- Снимите бак для грязной воды (рис. 13), снимите переходной блок (рис. 20), прочистите, извлеките фильтр (рис. 21), промойте проточной водой (рис. 22).
- Если фильтр заедает, его следует заменить.
- **Снимите стяжки и промойте (рис. 23).**
- Влажной тряпкой протрите нижнюю часть машины и соединение стяжек и бак для



- грязной воды (рис. 24).
- Промойте щетки проточной водой (рис. 25).
- Очистите бак для моющего средства.
- Своевременно смазывайте втулочные соединения щеток и алюминиевые детали.
- Машина- электроприбор, поэтому должна храниться в сухом мемте.

Дополнительные аксессуары (доукомплектация при необходимости):

- Одна пара черных щеток для линолеума/ поверхностей, требующих особого ухода и первой полировки.
- Одна пара падодержателей с абразивными падами.
Пады: черные для глубокой очистки, зеленые для блестящих поверхностей, белые для полирования.
- Набор для чистки ковров: пара щеток с дисками и **светлой** щетиной, а также стяжка со стальным роликом.